

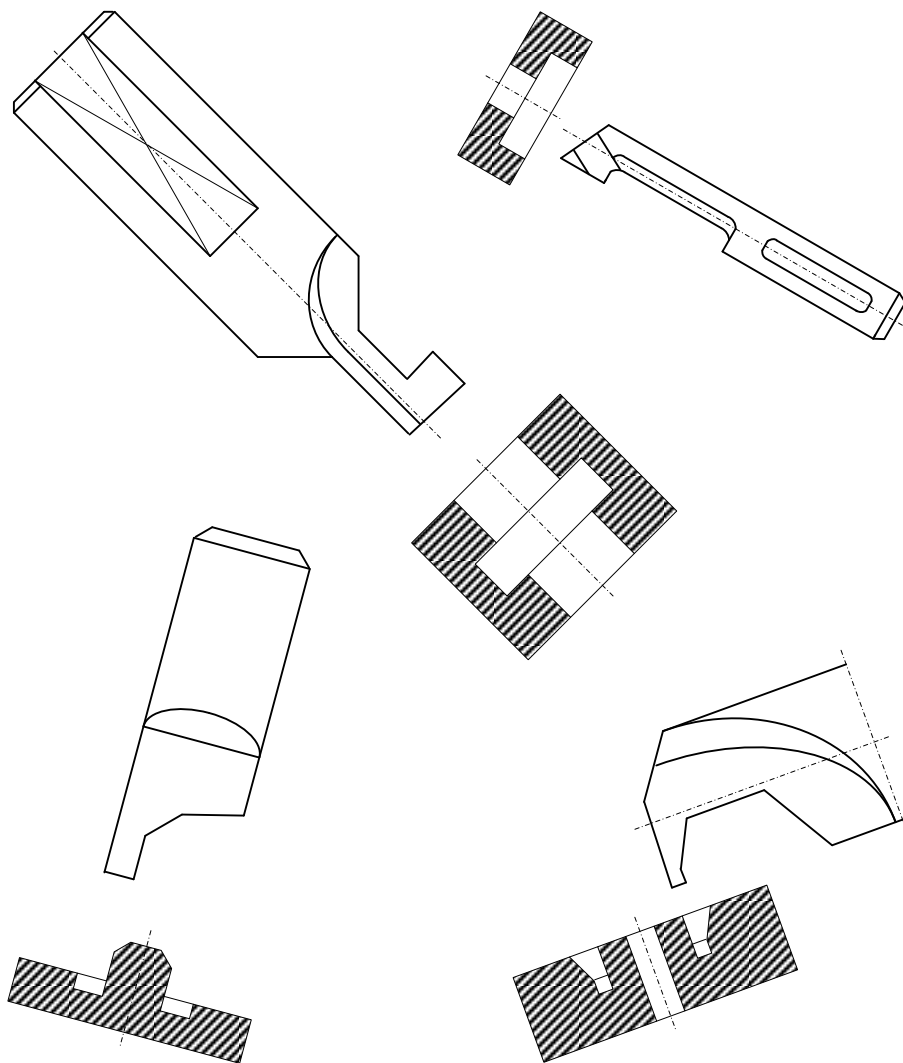

Conception de solutions de
coupe et fabrication d'outils

L'alésage

Les outils



768, Route du stade
BP 352
74807 Saint Pierre en
Faucigny

Téléphone : 04 50 03 71 12
Télécopie : 04 50 03 85 79
E-Mail :
contact@outilscoupants-
carbilly.fr
Site Web :
www.outilscoupants-carbilly.fr

Carbure micrograin

Carbure monobloc ou brasé, selon choix technique ou économique

Qualité d'affûtage glacé en dépouille et pente d'affûtage

Géométrie de coupe adaptée à la matière usinée

Coupe à droite ou à gauche selon machine ou utilisation

Lubrification par le centre si besoin



Conception de solutions de
coupe et fabrication d'outils

L'alésage

Les outils

Définition

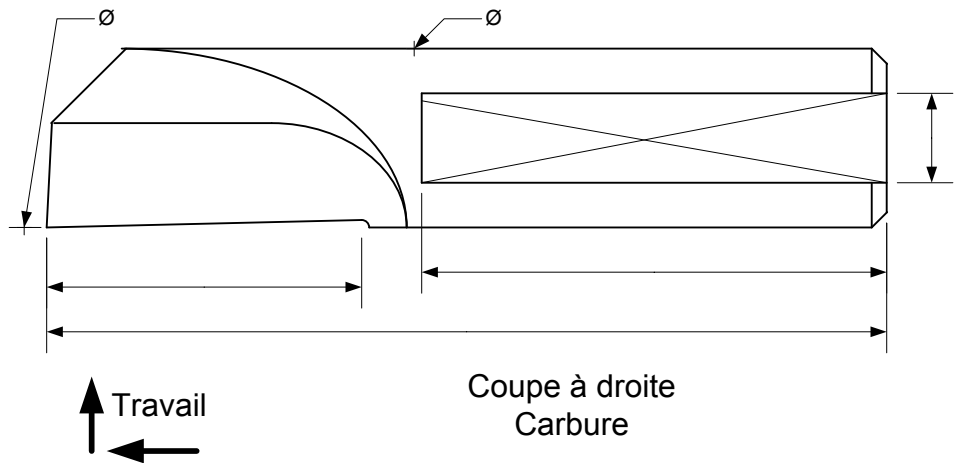

768, Route du stade
BP 352
74807 Saint Pierre en
Faucigny

Téléphone : 04 50 03 71 12
Télécopie : 04 50 03 85 79
E-Mail :
contact@outilscoupants-
carbilly.fr
Site Web :
www.outilscoupants-carbilly.fr

Éléments nécessaires à la bonne définition d'un outil de forme :

- Sens de rotation de la broche machine
- Matière usinée
- Cotation dimensionnelle et géométrique
- Sens de travail permettant la définition des dépouilles