



Conception de solutions de
coupe et fabrication d'outils

Le tourbillonnage

Les outils intérieurs

Les couteaux circulaires

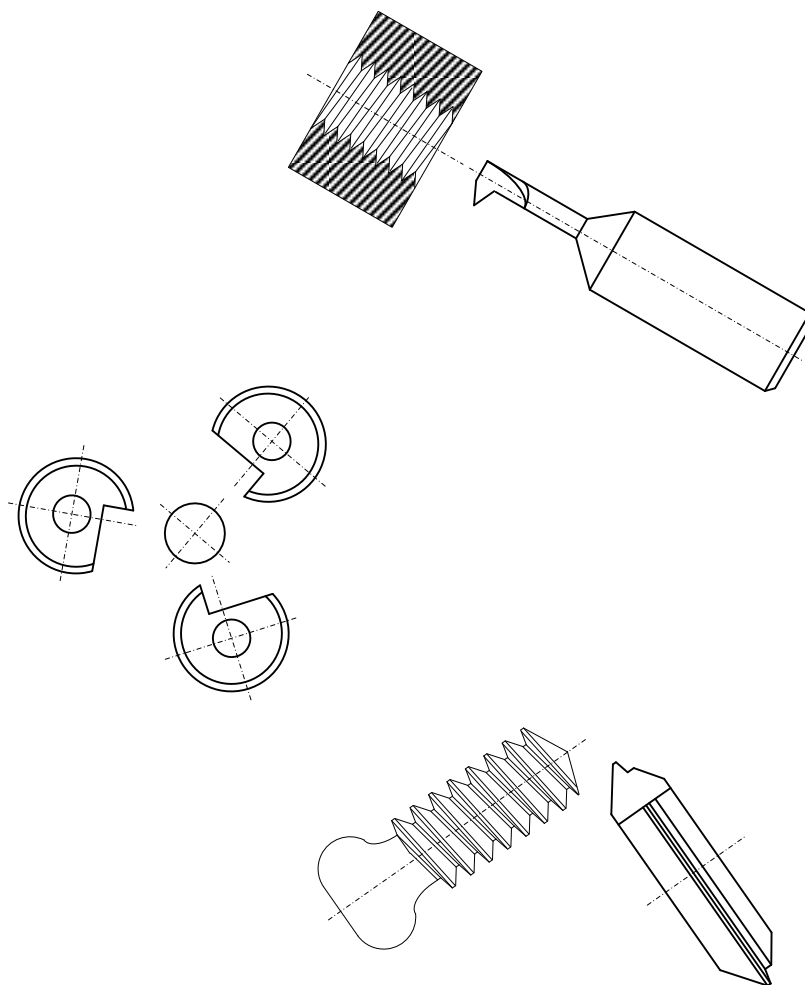

768, Route du stade
BP 352
74807 Saint Pierre en
Faucigny

Téléphone : 04 50 03 71 12
Télécopie : 04 50 03 85 79
E-Mail :
contact@outilscoupants-
carbilly.fr
Site Web :
www.outilscoupants-carbilly.fr

Carbure micrograin

Qualité d'affûtage glacé en dépouille et pente d'affûtage

Géométrie de coupe adaptée à la machine utilisée

Définition et calcul des corrections dues à l'inclinaison par nos soins

Assurance de l'affûtage par nos soins

Une, deux ou trois dents pour l'intérieur



Conception de solutions de coupe et fabrication d'outils

Le tourbillonnage

Les outils intérieurs

Les couteaux circulaires

Définition

Demande de prix

Commande

Troubillonnage intérieur	
Désignation filetage :	Nombre dents Z =

Troubillonnage extérieur	
Type de montage	
Sens du filetage	
Diamètre de barre	
Diamètre au sommet de filet	
Diamètre au font de filet	
Pas	
La molette arrase-t-elle le sommet de filet?	
Le profil est-il centré? Si non, préciser le côté	



768, Route du stade
BP 352
74807 Saint Pierre en
Faucigny

Téléphone : 04 50 03 71 12
Télécopie : 04 50 03 85 79
E-Mail :
contact@outilscoupants-
carbilly.fr
Site Web :
www.outilscoupants-carbilly.fr

Société :

Contact :

Télécopie :

Nota: Dans les deux cas, joindre plan de pièce